

Reis naar volwassenheid

Na de driekopsdoorbraak in 1971 (de tijd gaat snel) werd NAKAMICHI vorig jaar ineens geplaatst tegenover de doorbraak in bandtechnologie, de metaltape of puur-ijzerband. Deze stelde om te beginnen nieuwe en veel hogere eisen aan de electronica, maar toen daaraan tegemoet gekomen was, bleek dat de dynamiek van de nieuwe band eigenlijk hoger was dan de mechanische eigenschappen van het bandtransport toestonden. Opgejaagd door dit op zich zelf verheugende verschijnsel ontwikkelde NAKAMICHI een heel nieuw bandtransport. We beelden het op deze pagina voor u af.

Oorspronkelijk ontwikkeld voor de weergaloze 580-serie vormt hetzelfde loopwerk ongewijzigd de basis van de luxe 680- en eveneens voor de eenvoudiger 480-serie. Een frame van inwendig gedempt aluminium (speciale eigen ontwikkeling), en royale toepassing van evenzo speciaal gespecificeerd kunststof voorkomen dat trillingen van de motor het loopwerk bereiken. Kaapstanders en vliegwielen met verschillende diameter spreiden de eigen resonanties van de dubbele gebalanceerde bandaandrijving en geleiden de band zo voorbeeldig langs de koppen dat het aandrukuiltje van de cassette zelf buiten bedrijf gesteld kon worden, zoals al veel eerder bij de spoelenrecorder het geval was.

Het nieuwe loopwerk bezit drie motoren, één voor de uiterst nauwkeurige bandloop bij opname en weergave, één voor het snelspoelen in beide richtingen, en één voor... het feilloos uitvoeren van de commando's van de gebruiker, via even feilloze schakellogica. De nieuwe NAKAMICHI decks slaan en klapperen niet, de loopwerkfuncties worden zacht maar beslist zo gezet dat koppen en assen optimaal zijn uitgericht voor hun werk. En omdat er niets meer klemt of wringt, blijft dat ook jaren lang

goed, nog afgezien van de rust waarmee de machine reageert, en de lagere bedrijfstemperatuur die ten goede komt aan de stabiliteit.

En dan is het misschien niet zo bijzonder, maar toch wel uniek, dat NAKAMICHI de 680ZX een leuk extra-tje heeft meegegeven: halve bandsnelheid. En dat durfde aan te brengen op een machine met voor- naband monitor. Zodat je het direct zou horen als er verschil bestond tussen de FM-uitzending en de weergave daarvan. Dat durft NAKAMICHI. Dat kan NAKAMICHI.

Alle NAKAMICHI driekopsmachines tot en met de 580-serie bezitten een eenvoudige inrichting om het opname-azimut goed te zetten voor de cassette waarmee u wilt gaan opnemen. De luxe-uitvoeringen van deze serie, de 680ZX en de iets eenvoudiger 670ZX, schakelen zelfs deze simpele handeling uit door een vierde motor en een micro-processor, die dat samen even voor u opknappen.

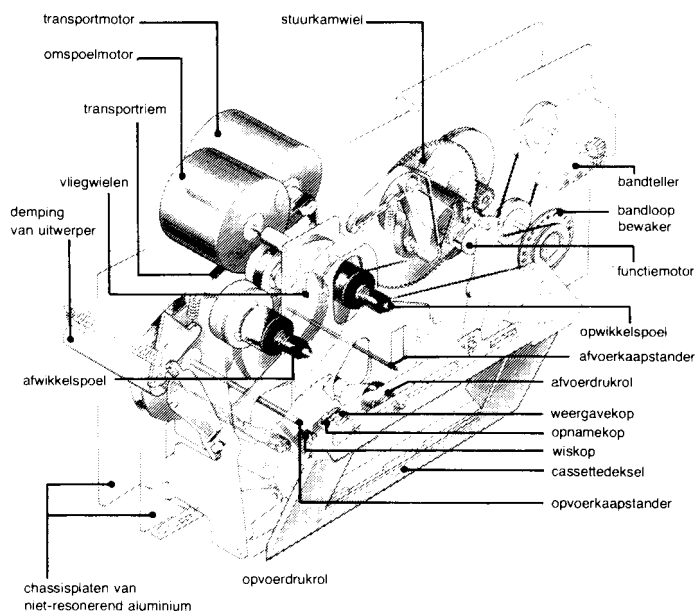

Het asymmetrisch bandtransport met gespreide resonanties

De 680ZX onderscheidt zich verder door de bijzonder exact reagerende plasma-aanwijzingen, die naar wens als VU- of DIN-meters geschakeld kunnen worden, en bovendien een aparte piekaanwijzing bezitten. Voor afregeldoelinden kunnen de meters nog eens omgeschakeld worden naar ruim tien maal vergrote gevoeligheid.

Beide machines, 680ZX en 670ZX (met de klassieke NAKAMICHI dB meters) bezitten een programmeerbaar muziekgeheugen, dat tot 18 selecties (tot 9 bij de 670ZX) voor u opzoekt op elke cassette, en automatisch voor u afspeelt. Verder bezitten beide machines natuurlijk alle NAKAMICHI verfijningen, zoals monitor, Dolby, Mute, Cue en tijdklokopname, plus afstandbediening als extra.

Auto Azimuth Alignment

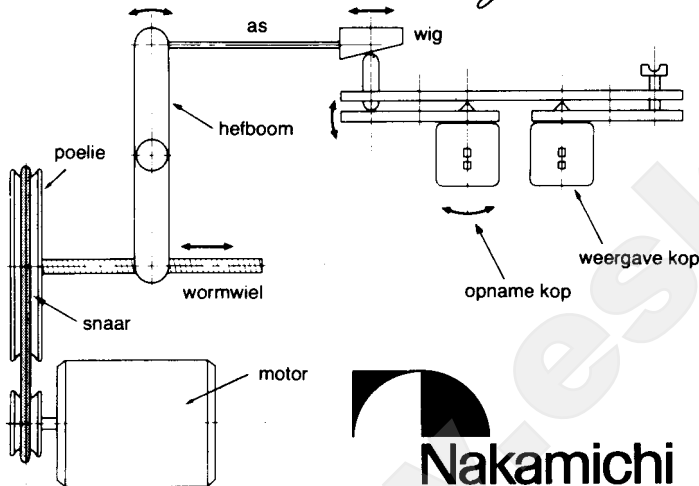

De roemruchte 580 zelf, die niet was ingericht voor metaltape, wordt niet meer geïmporteerd sinds er keuze is tussen de 480 met gecombineerde opname/weergaveknop voor aanzienlijk minder geld, en de 482 met 3 koppen en tape-monitor voor vrijwel dezelfde prijs als de oude 580.



N480

Doordat bij de 480-serie de bandafregelingen naar binnen zijn verhuisd, zijn

deze machines eenvoudiger te bedienen. Wie op meerdere bandsoorten wil afregelen, kan uitwijken naar de 581/582, en wie alle comfort wil genieten waartoe de moderne techniek in staat is, mag gaan denken aan de 670ZX.



N582

Als u dan ook nog de speelduur van uw banden wilt verdubbelen, betaalt u wat meer voor de 680ZX, maar met de zekerheid dat niemand ooit een beter product zal uitbrengen. Behalve, natuurlijk, NAKAMICHI zelf.

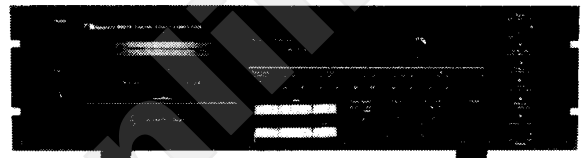

N680ZX

Alle NAKAMICHI recorders worden door ons geoptimaliseerd op de door u te gebruiken bandmerken en -typen. De 480- en 580-serie gaan vergezeld van een uitgebreide nederlandsstalige handleiding, welke voor de 680-serie in voorbereiding is.

Uniek voor NAKAMICHI is ook het 68 pagina's tellende boek „Achtergronden, Basisbegrippen en Componenten” dat bij iedere recorder wordt geleverd.

Adviesprijzen incl. BTW

| | | |
|--------|--------------------------------------|----------|
| N480 | in zwart en zilver | f 1040.- |
| N482 | in zwart | f 1580.- |
| RM-100 | afstandsbediening | f 80.- |
| N581 | in zwart | f 1840.- |
| N582 | in zwart | f 2100.- |
| N670ZX | in zwart | f 2500.- |
| N680ZX | in zwart | f 3050.- |
| RM-200 | afstandsbediening voor 580/680-serie | f 80.- |

documentatie op aanvraag bij uw handelaar of bij de importeur voor Nederland:



TransTec bv
Schiedamsevest 71
3012 BE Rotterdam
tel. 010 - 147055*